

marset



Cuidar la noche

# Gentle light by night

Concept & Art Direction by Folch

Photography by Marçal Vaquer

At Maset we have always wanted to bring the warmth of the interior to the exterior, through a dialogue between our products and the landscape. With this new collection, we want to go a step further, to highlight these spaces and make them more comfortable, with lighting that doesn't invade your space, but integrates into it, bringing a gentle light by night.

Desde Maset siempre hemos querido llevar la calidez del interior al exterior, a través de un diálogo entre nuestros productos y el paisaje. En esta nueva colección queremos dar un paso más allá, resaltar estos espacios y hacerlos más confortables, con una iluminación sutil que se integra y permite cuidar la noche.

**Ginger**, Joan Gaspar





**Ginger, Joan Gaspar**

**Ginger**, Joan Gaspar



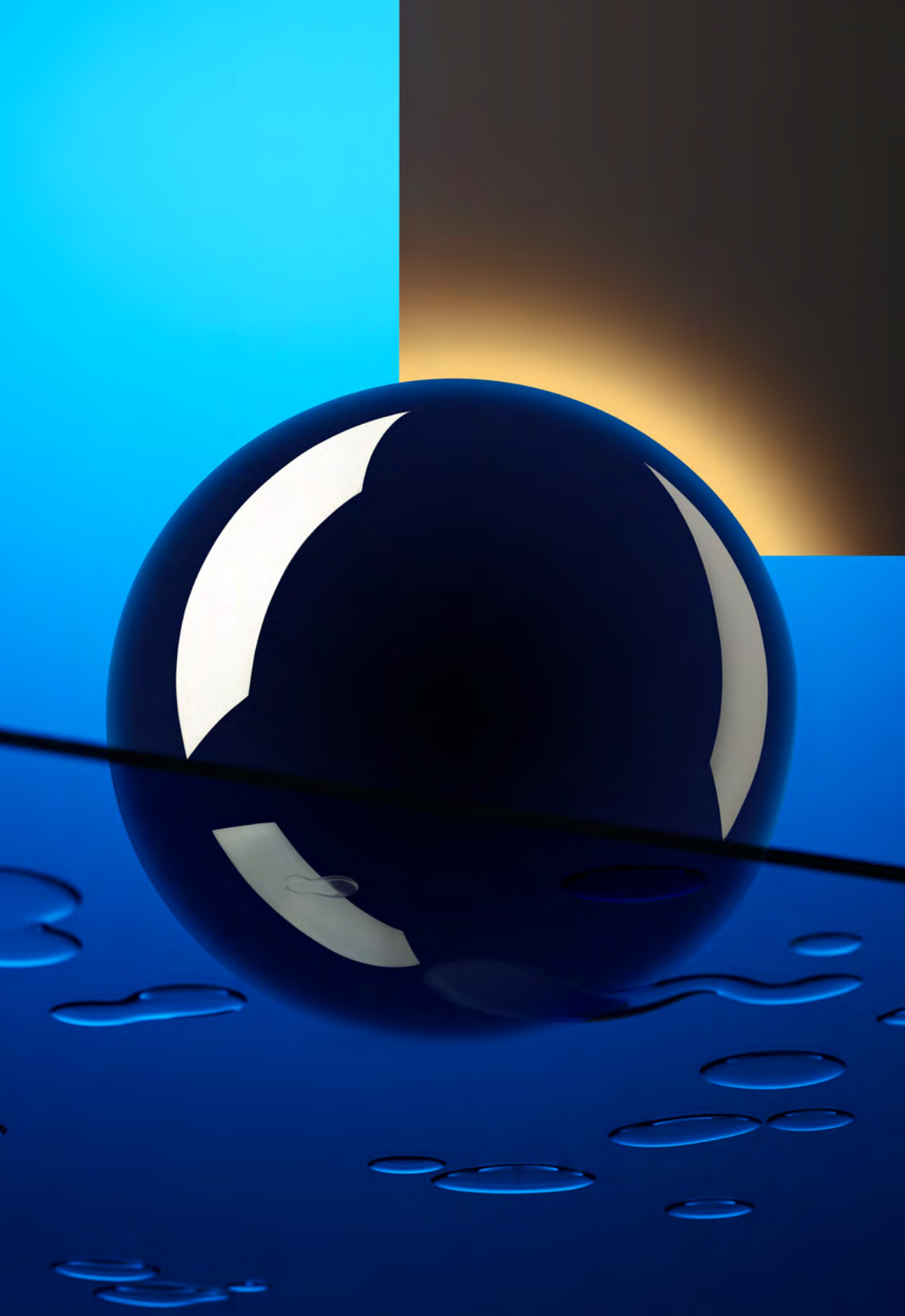

**Elipse**, Josep Lluís Xuclà





**Lab,** Francesc Rifé



Plaff-on!, Joan Gaspar



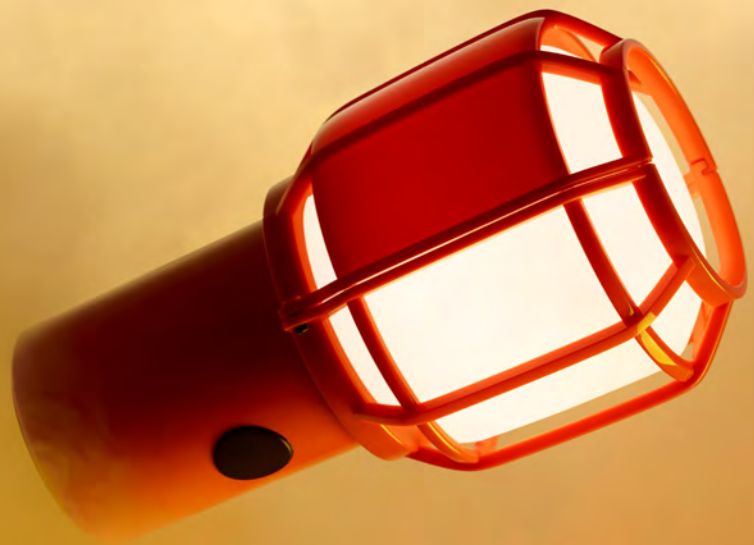

Llévame contigo

# Take me with you

Concept & Art Direction by Folch

Photography by Pep Román

Lightweight and useful, Chispa is a portable lamp designed to illuminate any space, indoors or out.

A table lamp that can be hung or carried by hand, it contains many possibilities in a single object.

Ligera y útil, Chispa es una lámpara portátil diseñada para alumbrar cualquier espacio, también el exterior.

Una lámpara de sobremesa que se puede colgar o llevar donde se quiera. Múltiples posibilidades en un solo objeto.





Aliarse con el paisaje

# Landscape allies

Concept & Art Direction by Folch

Photography by Jara Varela

As we explore the outdoors, we seek to build a relationship between our new collection and the elements: the vegetation, architecture and the landscape itself. We interviewed our designers, so they can reveal what is behind their new designs through the language of light.

Al explorar el exterior, buscamos construir una relación entre la nueva colección y los elementos que la acompañan: la vegetación, la arquitectura y el entorno. Entrevistamos a nuestros diseñadores, para que a través del lenguaje de la luz nos desvelen qué hay detrás de sus nuevos diseños.



**Ginger, Joan Gaspar**



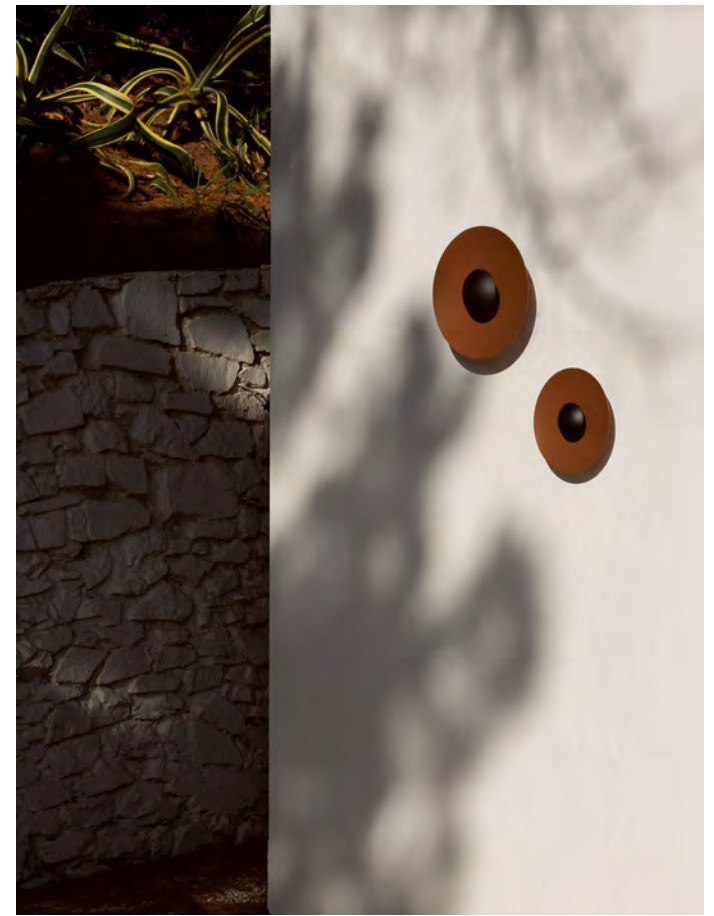







**Chispa**, Joan Gaspar





**Plaff-on!**, Joan Gaspar





Visible de día y de noche

# Visible by day and night



## Joan Gaspar

As Marset's Head of Design, Joan Gaspar seeks to bring a gentle light by night. His designs coexist with the environment and natural light.

Como Director de Diseño de Producto de Marset, Joan Gaspar quiere cuidar la luz durante la noche y que sus diseños convivan con el entorno y la luz natural.

M Why did Marset decide to step into the garden and design outdoor lamps?

J.G We want our product philosophy to be close to these outdoor spaces, closer to landscaping, but in the end our products are part of a whole. We believe that it would be best not to treat interior lighting separately from exterior lighting, at least in terms of the basic principles: this is our intention, to influence the whole.

M Do you think Marset can bring something innovative to outdoor spaces?

J.G We don't seek to make architecture with light, but rather to accompany and enhance architecture without wanting to change its physiognomy. Conceptually, we maintain our principles of design and matter, giving prominence to these spaces, both day and night, as is already the case with our interior line. At Marset, we aim to create a mimicry of objects that seek a relevance that goes beyond the light they emit.

M How do you think outdoor lighting should relate to nature and architecture?

J.G Lighting should not be invasive, it should complement the environment. It should transmit beauty, whether on or off, with the aim to accompany and seduce the user. In the end, we all seek for a balance in where you would like to live.

“Conceptually, we maintain our principles of design and matter, giving prominence to these spaces, both day and night, as is already the case with our interior line.”

M ¿Por qué Marset decide dar un paso al jardín y diseñar lámparas de exterior?

J.G Buscamos que nuestra filosofía de producto se acerque a los espacios exteriores, más próximos al paisajismo. Creemos que la iluminación exterior no debería tratarse por separado de la de interior. Nos gustaría que nuestra colección pudiera influir en todo el conjunto de un proyecto.

M ¿Crees que Marset puede aportar algo innovador a los espacios exteriores?

J.G Queremos que la iluminación acompañe a la arquitectura y la resalte sin modificarla. Nuestra intención no es hacer arquitectura con la luz. Esencialmente se trata de dar protagonismo a los espacios exteriores a través del diseño y los materiales, ya sea de día o de noche. Sin olvidar que desde Marset pretendemos que nuestros diseños sean objetos estéticos que tengan relevancia por sí mismos, más allá de la luz que emiten.

M ¿De qué manera crees que la iluminación exterior se debería relacionar con la naturaleza y la arquitectura?

J.G Creo que debe acompañar y seducir, sin molestar ni invadir, con el objetivo de encontrar el equilibrio para que apetezca disfrutar de estos espacios.

“Conceptualmente, mantenemos nuestros principios de diseño y materia, dándole protagonismo a estos espacios, tanto de día como de noche, como ya ocurre con nuestras propuestas de iluminación interior.”

M What value do you think the new collection can bring to an interior designer, lighting designer or landscaper?

J.G We've sought a "collection" concept with numerous different styles of lamps derived from the same family which can illuminate everything from entrances to façades to porches. Our objective is versatility while maintaining continuity of form.

M Speaking of your new designs, what led you to create a "garage lamp" like the Chispa?

J.G Chispa was born from a meeting with the new brand of the automotive sector, CUPRA, which was looking to surround itself with complementary sectors besides its own. CUPRA's values are very similar to ours: both brands are from Barcelona, both have a global vocation and both share a commitment to design. This was the starting point to design this new portable lamp, which takes us back to the garage.

M ¿Qué valor crees que la nueva colección puede aportar a un interiorista, diseñador de iluminación o paisajista?

J.G Queremos conseguir un concepto de "colección", que un mismo diseño o sus distintas versiones puedan iluminar desde la entrada y los accesos hasta los porches o fachadas, simplemente adaptando la lámpara a diferentes tipologías. Nuestro objetivo es la continuidad formal para que quien la pretenda, pueda conseguirla.

M Hablando específicamente de tus nuevos diseños, ¿Qué te llevó a crear una lámpara como la Chispa?

J.G Chispa nació de un encuentro con la nueva marca CUPRA del sector de la automoción, que buscaba rodearse de distintos complementos más allá de su propio sector. Los valores de CUPRA son muy afines a los nuestros: ambas marcas son de Barcelona, tienen vocación global y comparten su apuesta por el diseño. Este fue mi punto de partida para empezar a diseñar esta nueva lámpara portátil que nos remite al mundo del garaje.



**Babila, Marco Zanuso Jr.**







# Light reflections

## Marco Zanuso Jr.



In this collection, the lamps take on the character of their surroundings, and demonstrate the multi-functionality of a good lamp. The designer and architect Marco Zanuso Jr., created a lamp that emits its own light just as it seeks to reflect the light of the outdoors.

En esta colección, las lámparas adquieren su propio carácter, y demuestran que la luz puede adquirir múltiples funciones. El diseñador y arquitecto Marco Zanuso Jr. creó una lámpara que no solo emite luz, sino que busca reflejar la luz que viene de afuera.

M How was the Babila first conceptualized?  
M.Z For a few years now, our studio has been developing integrated architectural projects, in which we study all the various internal and external components, including light, to which we always pay great attention. This is how the Babila was born, as an “object of light” for the internal and external areas of the building in Milan where we currently have the studio. And now Marset is helping me to develop it into a series production.  
M What was your intention in creating an object that works as much as a mirror as a lamp?  
M.Z The initial idea was to create an object that produces a pleasant indirect light that can also reflect the changing sunlight during the day, the passage of clouds, and nature, and, at the same time, emit artificial light when natural light is gone.  
M You once mentioned that each design is part of a process of discovery. What discovery came out from Babila?  
M.Z I think the creation of a quality design must always contain an invention or an improvement. The use of the curved mirror of the Babila creates a very special light effect, which highlights the materials and the architecture where it is installed, with different installation and integration possibilities to accommodate the colors of different architectural situations.  
M What was the transition to mass production like, from producing an object that was initially handmade?  
M.Z In essence, the project is the same; there are no substantial changes. What does change is the technology, by radically modifying the light source with the use of LED, which did not exist at that time.

M ¿Cómo fue el proceso de conceptualización de la Babila?  
M.Z Desde hace unos años el estudio desarrolla proyectos arquitectónicos integrados, en los que estudiamos todos los diversos componentes internos y externos, incluida la luz a la que siempre prestamos mucha atención. Así nació la Babila, como un objeto de luz para las áreas internas y externas del edificio en Milán en donde actualmente tenemos el estudio. Y ahora Marset me ha ayudado a desarrollarlo y producirlo en serie.  
M ¿Cuál era tu intención al crear un objeto que puede funcionar como lámpara y espejo?  
M.Z La idea inicial era crear un objeto que produzca una luz indirecta y agradable que también pueda reflejar la luz solar cambiante durante el día, el paso de las nubes, la naturaleza, y a su vez, pudiera emitir luz artificial cuando la luz natural se va.  
M Una vez mencionaste que cada diseño forma parte de un proceso de descubrimiento. ¿Qué descubrimiento salió de la Babila?  
M.Z Creo que para que sea un diseño de calidad, debe aportar innovación. El uso del espejo curvo de la Babila crea un efecto de luz muy especial, que resalta los materiales y la arquitectura de donde se instala, con distintas posibilidades de inserción a partir de los colores que acompañan diferentes situaciones arquitectónicas.  
M ¿Cómo ha sido la transición de producir un objeto diseñado inicialmente de manera artesanal a una producción en serie?  
M.Z En esencia, el proyecto es el mismo; no hay cambios sustanciales. Lo que sí cambia es la tecnología, al modificar radicalmente la fuente de luz con el uso del LED, que no existía en ese momento.

“Understanding the beauty of darkness is a luxury and requires care to use it properly.”

M What do you find most interesting in outdoor lighting?

M.Z The most interesting thing about outdoor lighting is the interplay between artificial and natural light. Outdoor light should always be combined with natural light, this mix is very important, and often is not considered enough. It's a luxury to understand the beauty of darkness, and it requires care and consideration to make proper use of it.

M In the search to improve the relationship between people and their environment, are you looking to create this same relationship with the objects you design?

M.Z I am convinced that the quality of both indoor and outdoor environments greatly affects people's quality of life, whether they are at home, at a school, at public park, etc. Therefore, we must try to seduce and persuade the user with these spaces, based on a clear intellectual honesty in design.

“Es un lujo entender la belleza de la oscuridad y requiere cuidado hacer un uso adecuado de ella.”

M ¿Qué encuentras interesante en la iluminación de exteriores?

M.Z Lo más interesante de esta iluminación es que la luz para exterior siempre debe combinarse con la luz natural, esta mezcla es muy importante y muchas veces no se considera lo suficiente. Es un lujo entender la belleza de la oscuridad y requiere cuidado hacer un uso adecuado de ella.

M En la búsqueda por crear una buena relación entre las personas y su entorno. ¿Buscas crear esta misma relación con los objetos que diseñas?

M.Z Estoy convencido de que la calidad de los ambientes tanto de interior como de exterior incide enormemente en la calidad de la vida de las personas, en la casa, en las plazas, en la escuela, etc. Así pues, a partir de una aplicación honesta e intelectual en el diseño, estos espacios exteriores seducirán a las personas.



**Elipse**, Josep Lluís Xuclà

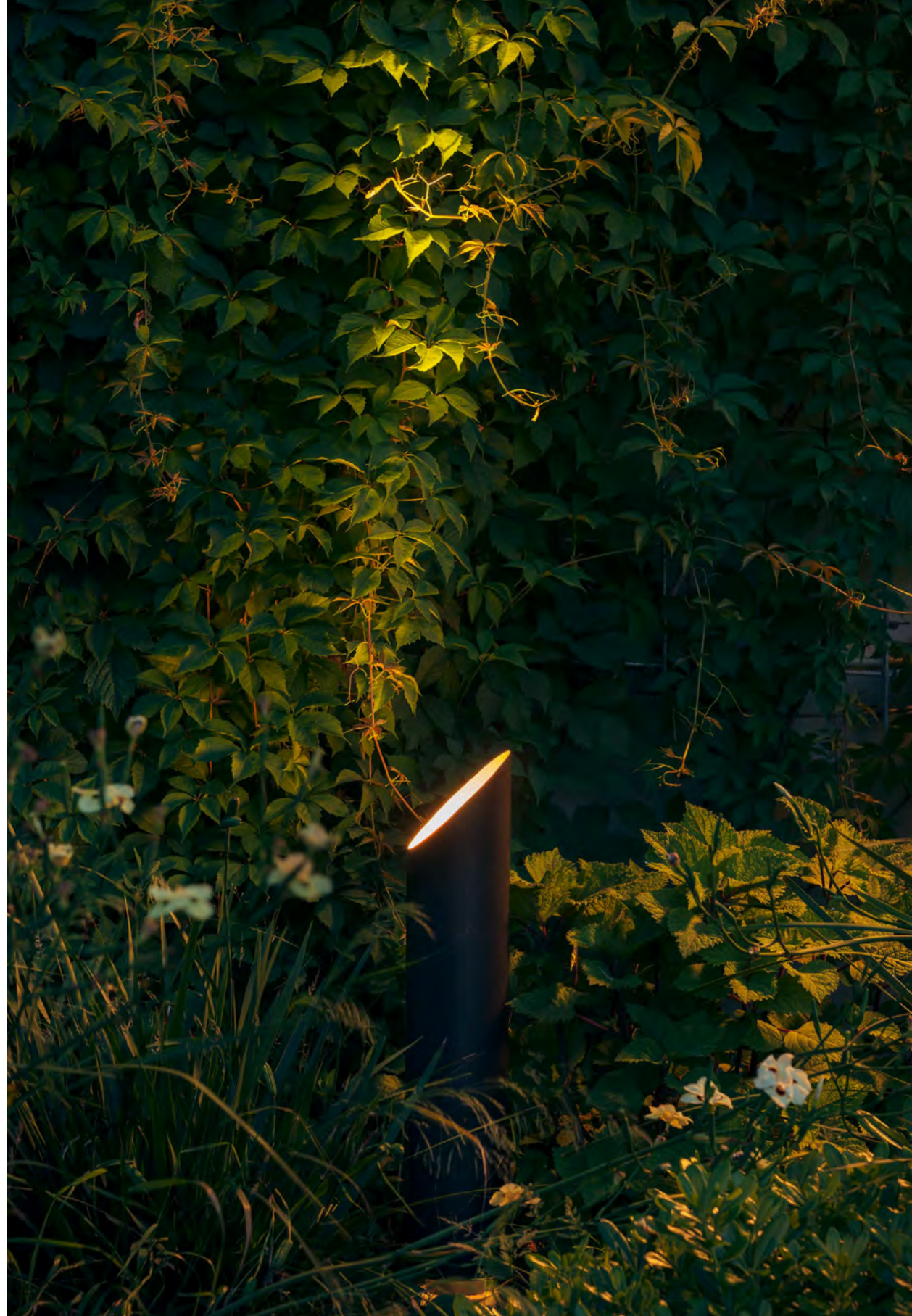





# The hidden light



## Josep Lluís Xuclà

Roads are intermediate places that connect us with our destination. Designer Josep Lluís Xuclà, seeks to beautify these pathways between interior and exterior through the versatility of the Elipse. Los caminos son lugares intermedios que nos conectan con el destino a donde queremos llegar. El diseñador Josep Lluís Xuclà, busca acompañar espacios entre el interior y el exterior a través de la versatilidad de la Elipse.

M What type of innovation does the Elipse bring?

J.X Apart from being an outdoor lamp with an upward-focused light, it's also a design object in its own right, formally relevant during the day and giving off a special lighting effect at night.

M What is the relationship between the Elipse with natural lighting and its context?

J.X The outdoor lighting should always be used in a delicate manner so that it does not interfere with the general vision of the exterior, allowing the light to be absorbed gently by the outdoor space. In the case of the Elipse, I imagine it arranged between the house and the garden, always working closely with people, providing something more than simple illumination.

M Do you think the Elipse creates a balance between its form and its function?

J.X I think the form and function dichotomy is fundamental in giving meaning to a product. With the Elipse, it is special in that one works in favor of the other. And in this case it's maybe a bit more exaggerated than in others, because the shape is highly characteristic and stands out during the day.

**“Since it is somehow “hidden” and comes out magically, it surprises the user, and this is precisely what can give it the most value.”**

M Regarding the mechanism of the Elipse, it works almost imperceptibly. Was this an intentional decision?

J.X My philosophy is always to create a light that has a magical contribution, in which you don't know exactly where the light comes from. Since the light is somehow “hidden” it can surprise the user, and that is precisely what adds the most value.

M ¿Qué tipo de innovación crees que aporta la Elipse?

J.X Más allá de ser una lámpara de exterior, con una luz que viene del suelo y enfoca hacia arriba, también es un objeto de diseño que formalmente cobra relevancia durante el día, y su iluminación genera un efecto especial durante la noche.

M ¿Cuál es la relación de la Elipse con la iluminación natural y su contexto?

J.X Su iluminación exterior siempre se debería utilizar de manera delicada para no entorpecer la visión general del exterior, intentando que la iluminación se absorba en el jardín. En el caso de la Elipse, la imagino dispuesta entre la casa y el jardín, siempre trabajando cerca de las personas, aportando algo más aparte de emitir luz.

M ¿Crees que en la Elipse hay un equilibrio entre su forma y su función?

J.X El binomio forma y función creo que es fundamental para darle sentido a un producto. En el caso de la Elipse es especial que una funcione a favor de la otra. Y en este caso, quizá es más exagerado que en otras, porque la forma es muy característica y evidente durante el día.

M En cuanto al mecanismo de la Elipse, funciona casi de manera imperceptible. ¿Fue una decisión intencional?

J.X Mi filosofía siempre procura crear una luz que tenga una aportación mágica, en la que no sabes bien de dónde viene la fuente de luz. La Elipse al estar de alguna forma “escondida” y salir mágicamente, hace que el usuario se sorprenda, y esto es precisamente lo que más puede llegar a darle valor.

**“Al estar de alguna forma “escondida” y salir mágicamente, hace que el usuario se sorprenda, y esto es precisamente lo que más puede llegar a darle valor”.**

**Lab,** Francesc Rifé

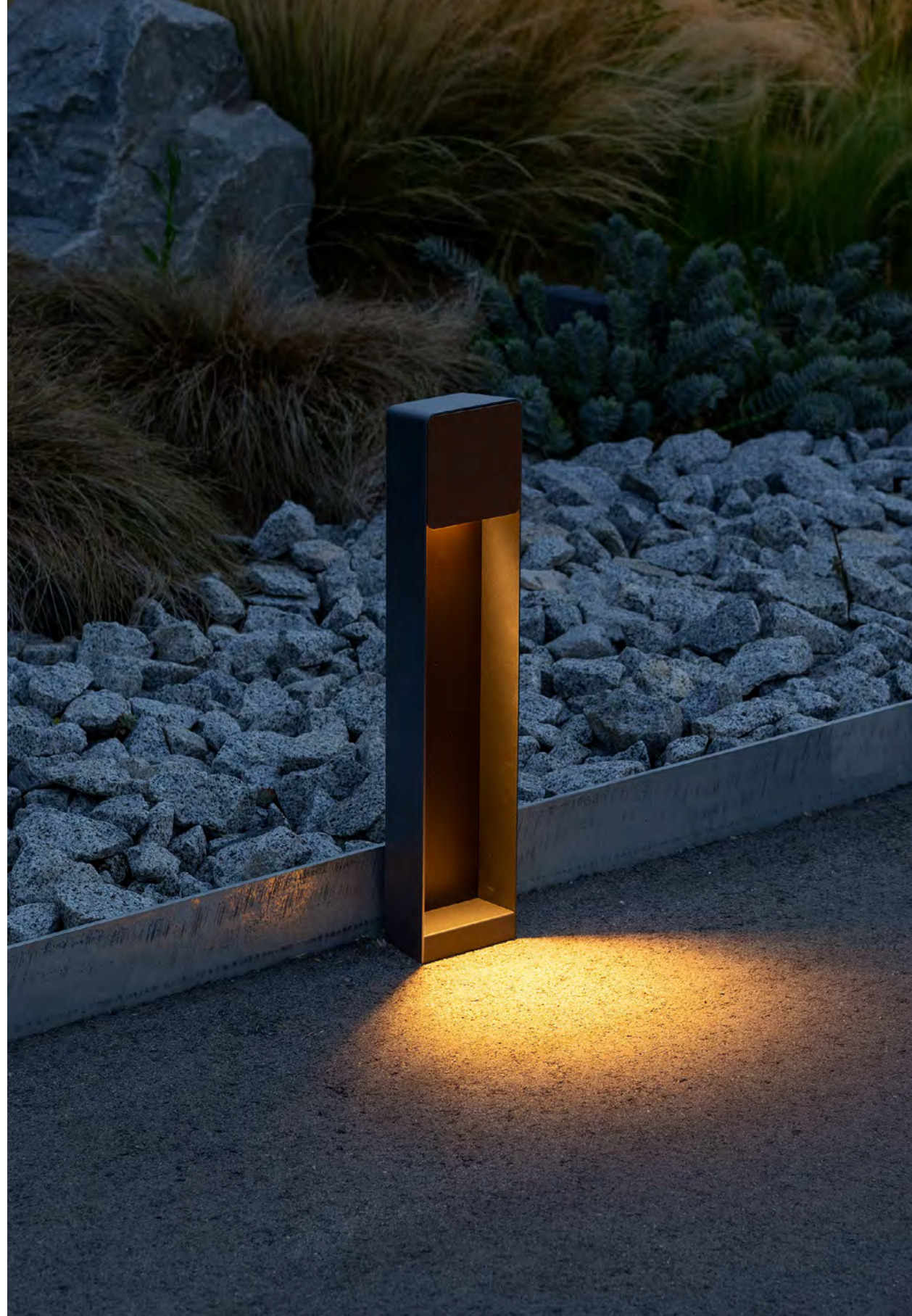







El orden a partir de la calidez

# Order from Warmth

## Francesc Rifé



With the Lab, industrial and interior designer Francesc Rifé captures the nostalgia of the exterior, creating an emotionally warm landscape through materiality, and filling each space with only the essential elements.

El diseñador e interiorista Francesc Rifé captó la nostalgia del exterior para crear un paisaje emocionalmente cálido a través de la materialidad de la Lab, y llenar cada espacio solo con lo esencial.

M What kind of lighting do you like to create?  
F.R I like to light in an indirect and subtle way, for all the simplicity and emotion that it carries. As a designer, I feel that ordering spaces through light is essential. Lab, as a whole, displays a harmonic rhythm that helps to draw lines that define environments.

M Why are you interested in noble materials such as a stone, wood, and aluminium?  
F.R Through materiality I try to create a visual counterweight, and these materials also age well, in a logical way. Some of them are also full of meaning for me, because I come from a family linked strongly with craftsmanship; and others I use because they provide the durability that a project requires.

M What is the relationship between Lab and nature, being an outdoor lamp?  
F.R Its design is motivated by imitating the color range of its surroundings. If the lamp is surrounded by nature, the dialogue between them will be mutually constructive.

M With Labs new styles, what kind of sensation or intention do you wish to transit?  
F.R It's a slimmer design. The original fixture was meant to be integrated with the environment, to blend in, but the new version can also gain its own prominence if used in a place where the materials provide a contrast with the environment. The idea is to draw an emotionally warm landscape.

M With Labs new styles, what kind of sensation or intention do you wish to transit?  
F.R It's a slimmer design. The original fixture was meant to be integrated with the environment, to blend in, but the new version can also gain its own prominence if used in a place where the materials provide a contrast with the environment. The idea is to draw an emotionally warm landscape.

M With Labs new styles, what kind of sensation or intention do you wish to transit?  
F.R It's a slimmer design. The original fixture was meant to be integrated with the environment, to blend in, but the new version can also gain its own prominence if used in a place where the materials provide a contrast with the environment. The idea is to draw an emotionally warm landscape.

M With Labs new styles, what kind of sensation or intention do you wish to transit?  
F.R It's a slimmer design. The original fixture was meant to be integrated with the environment, to blend in, but the new version can also gain its own prominence if used in a place where the materials provide a contrast with the environment. The idea is to draw an emotionally warm landscape.

M ¿Qué tipo de iluminación te gusta crear?  
F.R Me gusta iluminar de una forma indirecta y tenue, por toda la simplicidad y emoción que esto conlleva. Como diseñador, siento que ordenar los espacios a través de la luz es algo esencial. Lab, en conjunto, despliega un ritmo armónico que ayuda a dibujar líneas y definir ambientes.

M ¿Por qué estás interesado en materiales nobles como la piedra, la madera, el aluminio?  
F.R A través de la materialidad procuro crear contrapeso visual y estos materiales envejecen bien y de una forma lógica. Algunos, además, están llenos de significado para mí porque provengo de una familia ligada a la artesanía; otros me proporcionan la durabilidad que siempre busco.

M ¿Cuál crees que es la relación que tiene la Lab con la naturaleza, al ser una lámpara de exterior?  
F.R Su diseño está motivado por esto mismo: imitar la gama cromática de su entorno. Si la lámpara está rodeada de naturaleza, el diálogo, además, será mutuamente constructivo.

M Con las nuevas tipologías de Lab, ¿que tipo de sensación o intención quieres transmitir?  
F.R Es un diseño más esbelto. Originalmente, estaba destinada a integrarse con el entorno, pero ahora también puede ganar protagonismo si la elección de la materialidad contrasta con el ambiente. La idea es dibujar un paisaje emocionalmente cálido.

M Con las nuevas tipologías de Lab, ¿que tipo de sensación o intención quieres transmitir?  
F.R Es un diseño más esbelto. Originalmente, estaba destinada a integrarse con el entorno, pero ahora también puede ganar protagonismo si la elección de la materialidad contrasta con el ambiente. La idea es dibujar un paisaje emocionalmente cálido.

M Con las nuevas tipologías de Lab, ¿que tipo de sensación o intención quieres transmitir?  
F.R Es un diseño más esbelto. Originalmente, estaba destinada a integrarse con el entorno, pero ahora también puede ganar protagonismo si la elección de la materialidad contrasta con el ambiente. La idea es dibujar un paisaje emocionalmente cálido.

M Con las nuevas tipologías de Lab, ¿que tipo de sensación o intención quieres transmitir?  
F.R Es un diseño más esbelto. Originalmente, estaba destinada a integrarse con el entorno, pero ahora también puede ganar protagonismo si la elección de la materialidad contrasta con el ambiente. La idea es dibujar un paisaje emocionalmente cálido.

“Lab, as a whole, displays a harmonic rhythm that helps to draw lines and define environments.”

“Lab, en conjunto, despliega un ritmo armónico que ayuda a dibujar líneas y definir ambientes”.

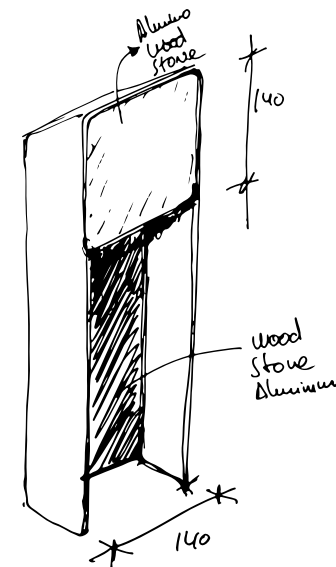

Lab sketch · Esbozos de Lab

**Babila, Marco Zanuso Jr.** <sup>p.72</sup>

**Chispa, Joan Gaspar** <sup>p.74</sup> **Elipse, Josep Lluís Xuclà** <sup>p.76</sup>

**Ginger, Joan Gaspar** <sup>p.78</sup>

**Lab, Francesc Rifé** <sup>p.82</sup> **Plaff-on!, Joan Gaspar** <sup>p.86</sup>

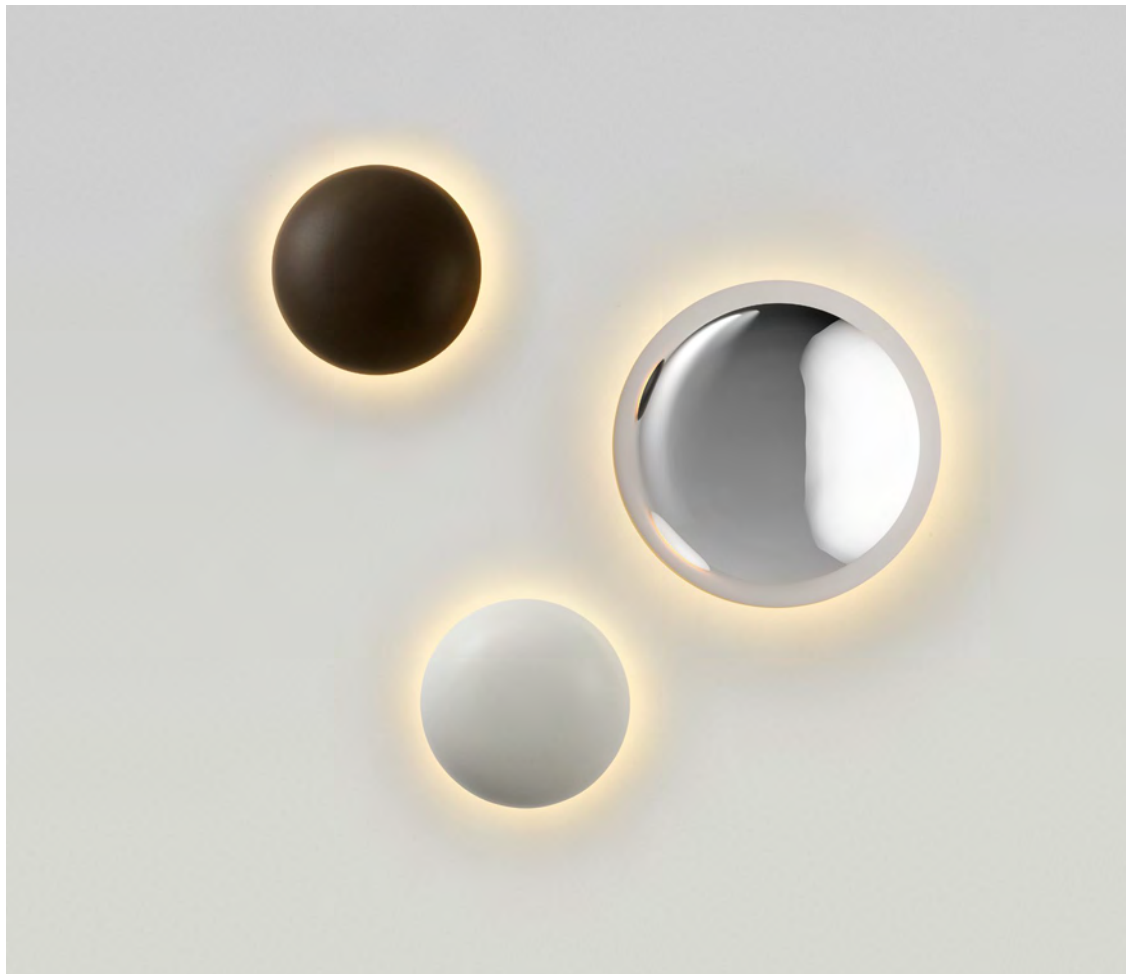

Babila demonstrates that, when it comes to a design, the material can be as important as the shape. This new outdoor wall sconce is of polished stainless steel, with a rounded mirror producing a panoramic reflection of the surroundings. Behind the mirrored façade, an aura of soft, indirect light projects onto the wall, a blurring effect that stands in stark contrast to the fixture's material. Designed less as an architectural element and more as a simple, beautiful object, the Babila draws attention—whether on or off—as it reveals the daily life around it.

Babila comes in two diameters, 18 and 28 cm in diameter, and is also available in matt white or brown, which provide a more discrete alternative to the chrome finish.

Babila demuestra que el material puede ser tan importante como la forma en un diseño. Este nuevo aplique de pared para exterior es de acero inoxidable pulido, un espejo de forma redondeada con efecto panorámico que refleja el entorno. No pretende ser un elemento arquitectural, es un objeto bello y sencillo que captura la atención, esté encendido o apagado, porque nos muestra la vida cotidiana que sucede alrededor.

Entorno a la lámpara se crea un aura de luz, difuminada, un detalle que contrasta con su material. Su iluminación es indirecta, suave contra la pared y muy respetuosa con el exterior.

Babila se edita en dos medidas de 18 y 28 cm de diámetro, y también está disponible en blanco o marrón mate, versiones más discretas que la de versión cromo.

**Diffuser in polished stainless steel AISI 316 or in lacquered aluminium.**

**Difusor de acero inoxidable pulido AISI 316L o en aluminio lacado.**

- Acero inoxidable pulido · Polished stainless steel
- White · Blanco (RAL 9010)
- Brown · Marrón (RAL 8019)

**Babila**  
LED COB 8W 230V 2700K CRI90 544lm (included · incluido)

#### Babila 18

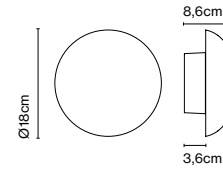

#### Babila 28

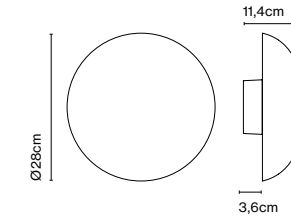



Marset's new collection just had to include a portable, rechargeable lamp for outdoor use. Enter Chispa (Spark), an IP44 certified and waterproof portable light.

The name Chispa evokes innovation: the spark of light, combustion, and creativity. With a design that combines elements of a high-quality garage light and a camp lantern, the Chispa is lightweight and eminently useful, with three different light levels for different settings and moods. Its warm, sophisticated light is designed as an accompaniment, a companion for lightless outdoor spaces. Its structure is protected by a grate that revolves around the diffuser, and the base contains an in-built hanging hook.

Available in orange, blue, green or black.

En la nueva colección no podía faltar una lámpara portátil, recargable, sin cable y que además pueda permanecer en el exterior. Chispa, posee el grado de protección IP44 garantizando que sea resistente al agua.

Su diseño nos remite a la lámpara de garaje, pero de alta calidad, más ligera y muy útil con tres posiciones para iluminar. Es sofisticada y transmite una luz cálida con el firme propósito de acompañar. Su estructura queda protegida por una reja que gira alrededor de la fuente de luz, un detalle que la hace original. Además viene con un accesorio que permite colgarla.

Su nombre evoca la creatividad y la innovación, la chispa de la luz y de la combustión. Al encenderla, la propia luz ilumina la lámpara, mitigando su color.

Disponible en color naranja, azul, verde y negro.

Colored polycarbonate base and structure, with white opal polyethylene diffuser. A metal hoop for hanging the lamp is housed in the base, which is partially coated in black rubber for protection. A black rubber cover also protects the charging port and the waterproof switch. Fixture includes a USB-C-type charging cable and a hanging accessory with black cord and a hook.

Cuerpo y estructura de policarbonato de color con difusor de polietileno opal blanco. En la base, recubierta en parte por goma negra, se aloja un semiarco de metal para poder colgar la lámpara. Protector de goma negra que cubre la zona de carga eléctrica. Tipo de carga Micro-USB-C. Interruptor estanco de goma negra. Se incluye un accesorio compuesto de cuerda negra, un gancho y una pieza metálica que permite colgar la Chispa a distintas alturas.

- Black · Negro (RAL 9004)
- Blue · Azul (RAL DESIGN 230 20 20)
- Green · Verde (RAL 6009)
- Orange · Naranja (RAL 2010)

**Chispa**  
3,5W LED SMD 2700K CRI90 5V 1,5A (included · incluido)

### Chispa

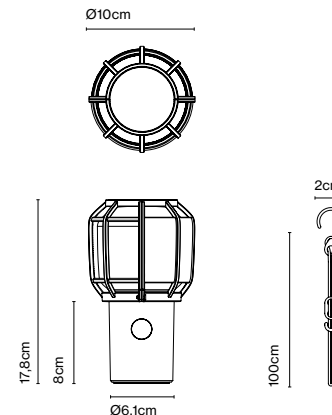

**Battery life · Bateria:**  
7 hours in peak power · 7 horas a máxima intensidad  
28 hours in a quarter power · 28 horas a 25% de intensidad

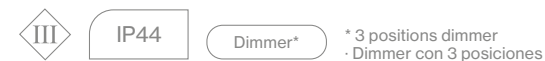



Elipse proposes a change in perspective: illumination from the bottom up. Embracing simplicity, this new outdoor floor lamp from Josep Lluís Xuclà consists of an aluminium tube with two openings that allow light to project from the top and the bottom. The top opening features an irregular shape that greatly enhances the appeal of the lamp when on, as the light itself traces an ellipse, making it stand out firmly in the darkness of your outdoor spaces.

The interior of the tube is a bright white, reflecting and enhancing the light. This has the effect of causing the light to come alive, as the lamp seems to disappear, leaving only illumination. Meanwhile the light escapes through the bottom of the fixture and is reflected off the base, so that the lamp seems to float in air.

In expansive outside settings this lamp enhances the light that it emits as it interplays with whatever it illuminates: a tree, a garden, a wall, or a façade.

The collection also offers an outdoor wall version.

Elipse nos propone cambiar de plano, iluminar desde abajo hacia arriba. Es la nueva lámpara de suelo para exterior de Josep Lluís Xuclà. Desde la sencillez, su diseño consiste en un tubo de aluminio con dos aperturas que permiten proyectar la luz por la parte superior e inferior. La apertura de arriba tiene forma sesgada, un detalle estético a la vista si la lámpara está apagada y que toma su máxima expresión al encenderse, cuando una elipse perfecta se dibuja en la propia lámpara y resalta en medio de la oscuridad.

El interior del tubo es blanco y al iluminarse la luz crece, toma vida, el objeto de la lámpara en sí casi desaparece y solo queda la luz como materia. Mientras tanto por su parte inferior la luz se escapa y la base que la sustenta hace de pantalla reflectora: parece que la luz flote.

Esta luminaria concede todo el protagonismo a la luz que emite permitiendo que ésta dialogue con lo que deba iluminar: un árbol, un jardín, un muro o una fachada.

Esta colección también ofrece la versión de aplique para exterior.

**Lacquered aluminium tube, the interior always in white finish. Lacquered steel base. In the wall lamp, the structure is made of aluminium.**

**Tubo de aluminio lacado, con el interior siempre en blanco. Base de aluminio. En el aplique, la estructura es de aluminio.**

- Graphite grey · Gris grafito (RAL 7024)
- Brown · Marrón (RAL 8019)

**Elipse P 48 · Elipse P 79**  
LED 15W 2700K CRI90 1050lm (included · incluido)

**Elipse A**  
2x LED 10W 2700K CRI90 700lm (included · incluido)

#### Elipse P 48

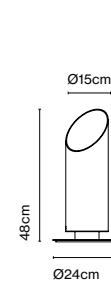

#### Elipse P 79

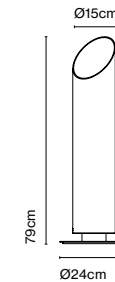

#### Elipse A

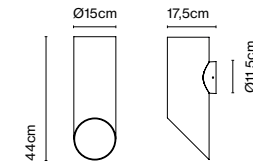

#### Dimmer Casambi IP65\*

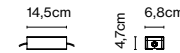

\*Floor version only. Bluetooth smart wireless trailing edge dimmer that adjusts light intensity or switches the lamp ON/OFF. Available in Android or iOS with the app Casambi · \*Sólo para versión de pie. Dispositivo controlable a través de bluetooth, que permite regular la intensidad de luz o el apagado y encendido. Disponible en Android o iOS con la app Casambi.

IP65 Black electrical cord - cable length 2,5 m  
· Cable eléctrico en negro - longitud de cable 2,5 m

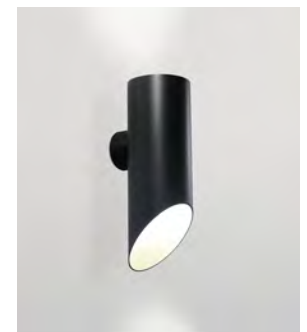



The Ginger collection is moving outdoors, with wall sconces that can be installed individually or in a cluster, a new 15 cm sconce – perfect for passageways and small outdoor areas –, a lamppost and small floor lamps.

The Ginger outdoor also introduces a unique rust finish, with a deep, warm glow, alongside the standard black-white metal finish of the indoor version.

To light walkways, a new screen version can be affixed to the wall, projecting a restrained downward light that avoids glare and illuminates only the path.

La colección Ginger sale al exterior para iluminar acertadamente cualquier espacio: apliques de pared –individuales o creando un conjunto–, otra versión más pequeña de pared que funciona para iluminar zonas de paso, farola y pequeñas lámparas de suelo.

Un nuevo color –el marrón óxido– se incorpora a esta nueva colección para exterior; un acabado que al iluminarse gana, se intensifica con un resultado inesperado.

Otro elemento más que la Ginger ofrece es un nuevo diseño para iluminar zonas de paso: una pequeña pantalla circular que se aplica a la pared y proyecta luz únicamente hacia abajo, iluminando solamente el camino y evitando el deslumbramiento.

**Painted aluminium diffuser. Lacquered matte black injected aluminium dissipater.**

**Difusor de aluminio pintado. Disipador aluminio inyectado y lacado en negro mate.**

- Rust brown · Marrón óxido
- Black-White · Negro-Blanco (RAL 9005-9010)

**Ginger 20 C IP65 · Ginger 15 C IP65**  
LED SMD 5,2W 24V 2700K CRI90 480lm  
(LED included, driver not included · LED incluido, driver no incluido)

**Ginger 32 C IP65**  
LED SMD 11,5W 700mA 2700K CRI90 350lm  
(included · incluido)

**Ginger 42 C IP65**  
LED SMD 21,7W 700mA 2700K CRI90 698lm  
(included · incluido)

**Ginger 60 C IP65**  
LED SMD 28W 700mA 2700K CRI90 1165lm  
(included · incluido)

**Ginger 15 C IP65\***

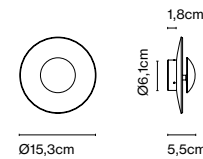

**Ginger 20 C IP65\***

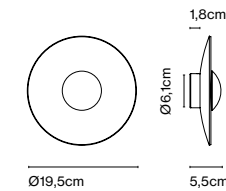

**Ginger 32 C IP65**

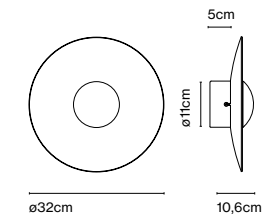

**Ginger 42 C IP65**

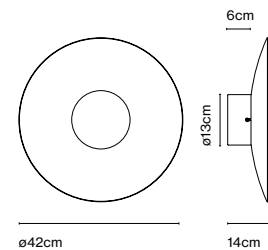

**Ginger 60 C IP65**

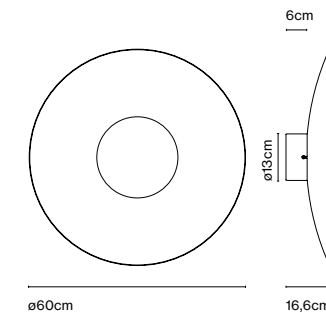

**Ginger 15 C IP65**

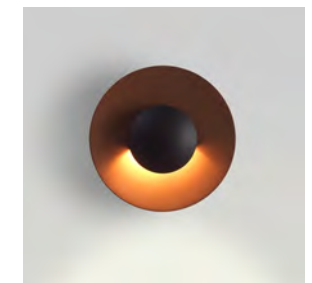

Ginger 15 C IP65 - Ginger 20 C IP65:  
24v remote power supply to be ordered separately  
· Alimentación electrónica remota de 24v por separado.







The lamppost—at almost 3 meters (9.8 feet) high—is a design of function, a centerpiece of our new outdoor collection, which discreetly illuminates your garden or the entryway to your outdoor space.

Last but not least, the collection features new bollard lamps, raised by means of a post that can be buried in dirt or gravel, perfect for illuminating pathways, gardens, terraces, and walls, and blending nicely with vegetation.

La farola—que se alza con una estructura sencilla de casi 3 metros—es un diseño sintético y resolutivo, imprescindible en esta nueva colección de exterior y que permite iluminar jardines sin tener una presencia excesiva.

Finalmente, se incorporan nuevas balizas que se fijan al suelo o en la grava para alumbrar caminos, pasos, jardines y muros, logrando integrarse en la vegetación.

**Ginger bollards: lacquered aluminium structure and diffuser, with an interior in bright white.**  
**Ginger lamppost: lacquered steel structure with matte black injected aluminium dissipater, and an interior in bright white.**

**Ginger balizas: estructura y difusor de aluminio lacado, con el interior del difusor siempre en blanco.**  
**Ginger farola: Estructura de acero lacado con dissipador de aluminio inyectado en negro mate. Difusor de aluminio lacado con el interior en blanco.**

**Ginger bollard · Ginger baliza**  
 Ginger B 20/44 - 20/63 - 20/86  
 ● Black · Negro (RAL 9005)  
 ● Rust brown-White · Marrón óxido-Blanco

**Ginger lamppost · Ginger farola**  
 Ginger 60/298  
 ● Black · Negro (RAL 9005)

**Ginger B 20/44 · 20/63 · 20/86**  
 LED SMD 5,2W 24V 2700K CRI90  
 480lm (LED included, driver not included)  
 · LED incluido, driver no incluido)

**Ginger 60/298**  
 LED SMD 28,5W 2700K CRI90 1165lm  
 (included · incluido)

**Ginger B 20/44\***

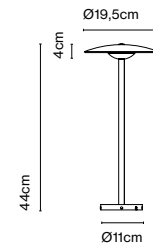

**Ginger B 20/63\***

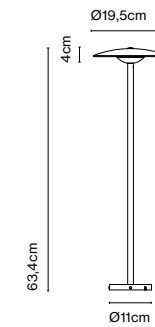

**Ginger B 20/86\***

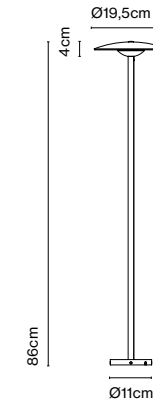

**Ginger 60/298\*\***

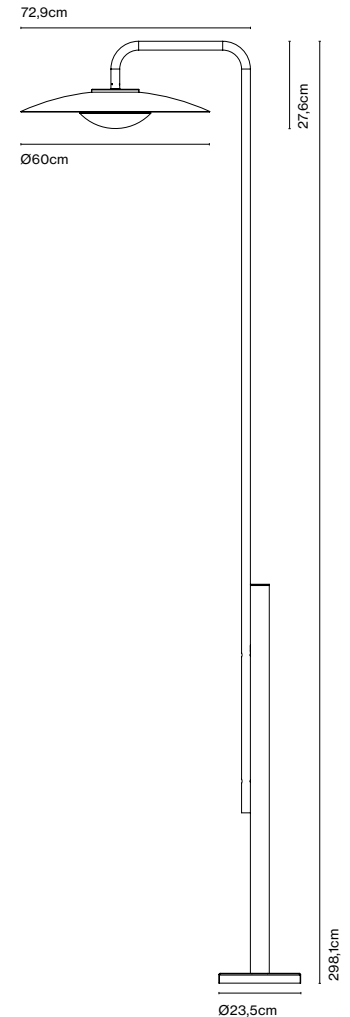

**Ginger B**  
**Ground fixation plate**  
 · Placa de fijación al suelo



**Ginger B**  
**Post accessory**  
 · Accesorio piqueta

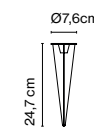

**Ginger 60/298**  
**Ground fixation plate**  
 · Placa de fijación al suelo

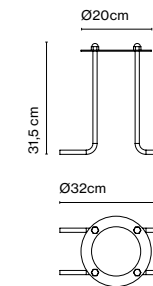

**Ginger bollard · Ginger baliza:**  
 24v remote power supply to be ordered separately  
 · Alimentación electrónica remota de 24v por separado.



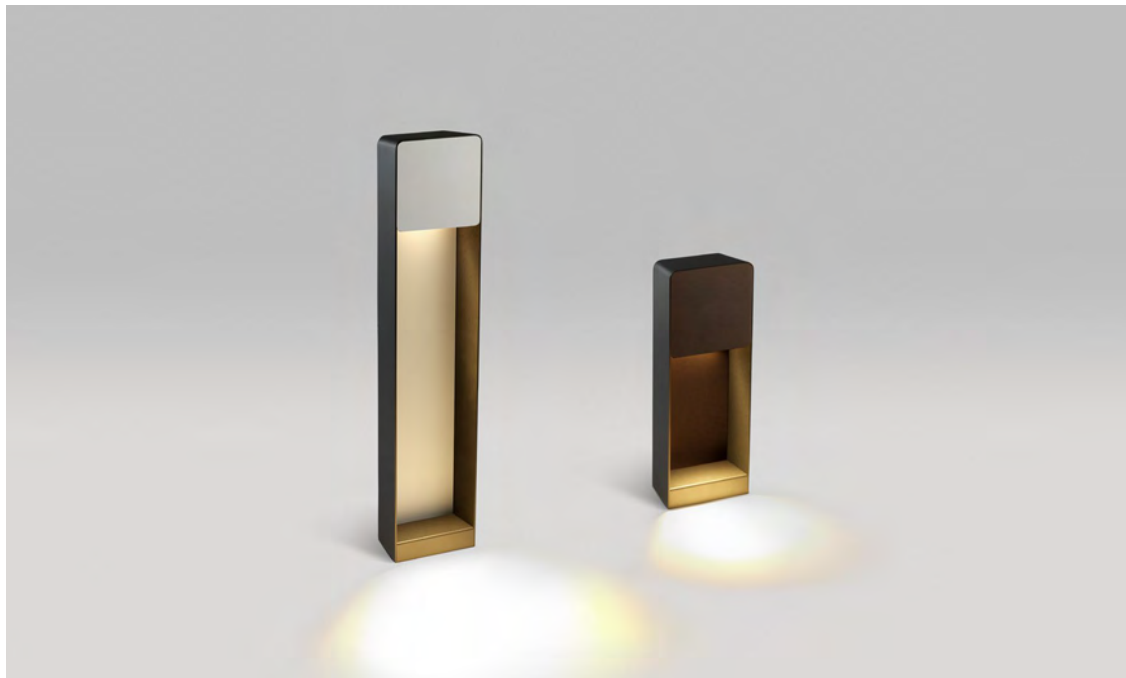

The new Lab has not only expanded its sizes and collection, the revised design allows the light fixture to be a more aesthetic object, full of textures.

Both the bollard models and the new wall sconce are supported by an aluminium structure, with a hollow interior space to allow for maximum interplay of light and material. The surface of the design shines through: painted sheets of metal or iroko wood will provide different types of lighting via reflection. The beauty of this new collection lies in the way the light interacts with the different materials.

The Lab collection continues to conceal the point of light, but its illumination—in all its versions, including the original—will be more powerful, with greater presence.

La nueva colección Lab se expande e incluye dos medidas de balizas y un aplique esbelto. Estos nuevos diseños resultan más estéticos, repletos de texturas.

Tanto las balizas como el nuevo aplique se sustentan con una estructura de aluminio y constan de un espacio interior en el que la iluminación dialogará con su propio material. Ahí y en la parte frontal—van con el mismo acabado—se abre paso el diseño: láminas de metal pintado o madera de iroko brindarán distintos tipos de iluminación por reflexión. La belleza de esta nueva colección reside en cómo la luz juega con los distintos materiales.

La colección Lab sigue escondiendo el punto de luz pero su iluminación—sea en la versión que sea, también en la original—será más potente, con mayor presencia.

**Aluminium structure with front covers in either metal or pressed wood.**

**Estructura de aluminio con tapas frontales en metal o madera prensada, según elección.**

**Structure · Estructura**

- Graphite grey · Gris grafito (RAL 7024)

**Lid · Tapa**

- White · Blanco (RAL 9003)
- Brown · Marrón (RAL 8019)
- Rust brown · Marrón óxido
- Iroko

**Lab B 35 · Lab B 60 · Lab A 35**

LED 8W 700 mA 2700K CRI 90 400lm (included · incluido)

**Lab B 35**

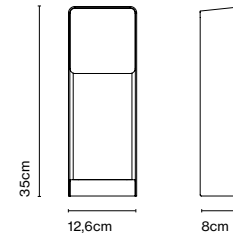

**Lab B 60**

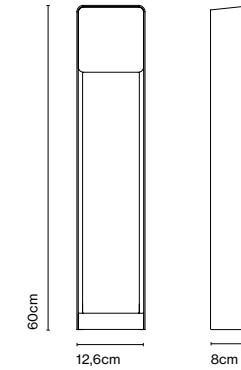

**Lab A 35**

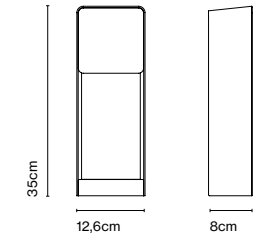

**Lab B**

**Ground fixation plate · Placa de fijación al suelo**

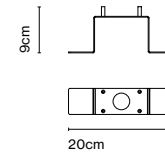

IP65





**Structure made of injected aluminium with frontal lids in metal, wood or stone-compound, to be chosen.**

**Estructura de aluminio inyectado con tapas frontales en metal, madera o símil piedra, según elección.**

**Structure · Estructura**

● Graphite grey · Gris grafito (RAL 7024)

**Lid · Tapa**

○ White · Blanco (RAL 9003)

● Brown · Marrón (RAL 8019)

● Rust brown · Marrón óxido

● Iroko

**Lab 1**

LED 4,8W 2700K 315lm  
(included · incluido)

**Lab 2**

LED 9W 2700K 630lm  
(included · incluido)

**Lab 1**

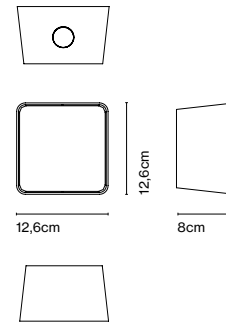

**Lab 2**

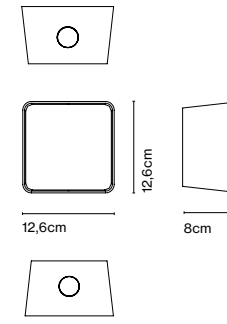

**Lid · Tapa**

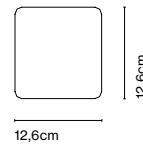



**Structure made of lacquered aluminium which supports an opal blown glass shade.**

**Estructura de aluminio lacado que soporta un cristal soplado opal.**

● Black · Negro

**Plaff-on! 16 IP65**  
LED COB 8W 230V 2700K CRI90 544lm (included · incluido)

**Plaff-on! 33 IP54**  
LED SMD 28,5W 700mA 2700K CRI90 2000lm (included · incluido)  
2x E27 LED Standard 8W

**Plaff-on! 50 IP54**  
LED SMD 36W 700mA 2700K 3200lm (included · incluido)  
4x E27 LED Standard 8W

**Plaff-on! 16 IP65**

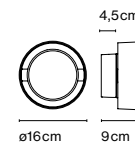

**Plaff-on! 33 IP54 \***

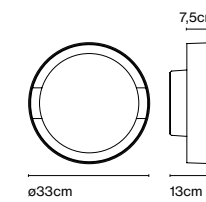

**Plaff-on! 50 IP54 \***

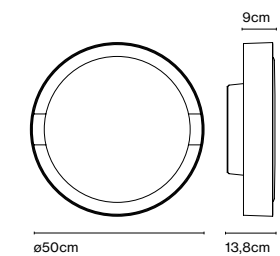

With the idea of expanding possibilities for the outdoors, the new Plaff-on! collection comes in two new sizes—33 and 50 cms in diameter—and two new designs that imply a change of direction in its lighting. On the one hand, the new outdoor wall Plaff-on!—16 cm in diameter—features a perpendicular mount to project the light downward while still allowing light to flow smoothly through the open top. On the other hand, now the Plaff-on! comes in a new bollard version as a step light or to be immersed in a garden.

As with the standard Plaff-on!, the blown-glass diffuser of the outdoor versions seems to float, detached from the aluminium ring that surrounds it. Its light filters both downward and upward in a luminous halo, exuding simplicity and utility.

Con el propósito de ampliar sus posibilidades para el exterior la nueva colección Plaff-on! se ofrece con nuevas medidas—de 33 y 50 cms de diámetro—y dos nuevos diseños que implican un cambio de plano en su iluminación. Por una parte el nuevo Plaff-on! de pared para exterior—16 cm de diámetro—se sustenta a la pared de manera perpendicular, iluminando principalmente hacia abajo y dejando que la luz fluya suavemente por la parte superior. Y por otra, se presenta el Plaff-on! baliza para iluminar caminos o zonas del jardín.

Como en las versiones de interior, el difusor de vidrio soplado blanco parece que flote, despegándose del aro que lo envuelve, y su luz se filtra hacia abajo creando un halo luminoso a su alrededor. Destila sencillez y resulta ser muy útil.





**Structure made of lacquered aluminium which supports an opal blown glass shade.**

**Estructura de aluminio lacado que soporta un cristal soplado opal.**

● Black · Negro

**Plaff-on! B IP65**  
LED COB 8W 230V 2700K CRI90 544lm (included · incluido)

**Plaff-on! A 16 IP65**  
LED COB 8W 230V 2700K CRI90 544lm (included · incluido)

**Plaff-on! B IP65**

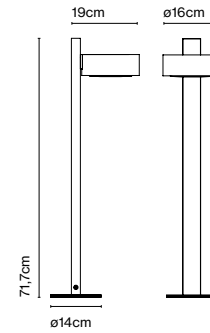

**Plaff-on! A 16 IP65**

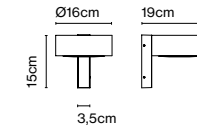

**Plaff-on! B IP65**  
**Ground fixation plate**  
· Placa de fijación al suelo



IP65

Dimmable



## Symbols · Símbolos



Electric fittings are preset in order to prevent the intrusion and contact with solids and liquids with live parts. Resistance against the penetration of solids and liquids is expressed by the initials IP, followed by two digits that stand for the degree of protection: the first referring to solids, the second to liquids.

· Los aparatos eléctricos están preparados para impedir la entrada y el contacto de cuerpos sólidos y de líquidos con las partes eléctricas. La resistencia a la penetración de sólidos y líquidos se expresa mediante las siglas IP seguidas de un número de dos dígitos que expresa el grado de protección: el primer dígito se refiere a los objetos sólidos, y el segundo, a los líquidos.



Dimmer on the unit.

· Dimmer en la lámpara.



Product which can be dimmed.

· Producto que puede ser regulado en intensidad de luz.



Basic insulation plus second insulation or both replaced by reinforced insulation. Earthing excluded.

· Aislamiento básico más aislamiento secundario o ambos sustituidos por un aislamiento reforzado. Toma de tierra excluida.



Luminaire in which protection against electrical shocks is based on the very low safety supply voltage and no voltages are produced higher than this. Earthing excluded.

· Luminaria en la que la protección contra choques eléctricos está basada en voltaje de muy baja tensión de seguridad, y en la que no se generen voltajes superiores a éste. Toma de tierra excluida.

## Certifications · Certificados



All products are manufactured according to the set safety and electromagnetism standards of Europe: EN 60598-1, EN 60598-2-1 and marked CE.

· Todos los productos están fabricados siguiendo las normas de seguridad y electromagnetismo de Europa: EN 60598-1, EN 60598-2-1 y marcado CE.

### Energy Class · Clase Energética

Marset keeps its products updated based on the availability of light sources and their energy classification. Information available on the official website: [www.marset.com](http://www.marset.com)

· Marset mantiene actualizada la información de las fuentes de luz y su clasificación energética en la página web oficial: [www.marset.com](http://www.marset.com)

## Coordination · Coordinación

Isabel Valle

### Concept, graphic design and art direction

· **Concepto, diseño gráfico y dirección de arte**

Folch

### Photography · Fotografía

Marçal Vaquer

Jara Varela

Alexis Taulé

White Horse

Printed in · Impreso en Barcelona

November · Noviembre 2020

Copyright © 2020 Marset.

All rights reserved

· Todos los derechos reservados.

[marset.com](http://marset.com)

### Factory & Headquarters

Ctra. de Rubí 284  
08228 Terrassa (Spain)  
T +34 934 602 067  
F +34 934 601 089  
[info@marset.com](mailto:info@marset.com)

### Barcelona Showroom

Santaló 56 Interior  
08021 Barcelona (Spain)  
T +34 932 005 726  
[press@marset.com](mailto:press@marset.com)

### Marset USA Inc.

20 West 22nd Street – Suite 903  
New York, NY 10010  
T +1 646 727 4250  
F +1 646 304 6959  
[marsetusa@marset.com](mailto:marsetusa@marset.com)

### Milan Showroom

Via dell'Annunciata 29  
20121 Milan (Italy)  
C +39 366 6059083  
[milano-showroom@mdaitalia.it](mailto:milano-showroom@mdaitalia.it)

### Cologne Showroom

Design Post  
Deutz-Mülheimer-Str. 22a  
50679 Cologne (Germany)  
T +49 221 69 06 50  
[info@designpost.de](mailto:info@designpost.de)

marset.com

